

# KILOTECH

## Retail Price Computing Scale



# INTEGRATOR C



Printer option  
Option imprimante



## Balance calculatrice pour le détail

# INTEGRATOR C SERIES



## Retail price computing scale

The Integrator C Series multi-range interval price computing scales are designed for any business that sells product by the weight. It is packed with features that make life simple: pre-assigned navigation keys, easy to use software for downloading and uploading data, and much more. Whether you operate a coffee shop, a deli, a candy shop, seasonal market, movie theatre or a slew of supermarkets, this scale will support your requirements and assist you in being more profitable.

### Features

- ✓ Multi-interval
- ✓ 265 PLU (5 direct, 260 indirect) – memorizes item name, item code, life, ingredients, TARE and unit price
- ✓ Save, Quick memory, Prepack and Print keys facilitate operation
- ✓ RS232 and USB
- ✓ Easy to use PLU management software for uploading & downloading data
- ✓ Easy to use software for downloading and uploading data
- ✓ Programmable barcode
- ✓ Large stainless steel platter
- ✓ Large LCD displays with three brightness levels
- ✓ Rechargeable battery (12 hour use)
- ✓ 80 characters per ingredient per PLU
- ✓ Multiple date formats for USA/Canada (CFIA Compliant)
- ✓ Printer calibration performed through scale keyboard
- ✓ Print label with or without backing paper
- ✓ High end features – entry level pricing
- ✓ Visible in all lighting conditions
- ✓ NTEP CC 15-060
- ✓ Measurement Canada AM 5987
- ✓ One year warranty

### Specifications / Spécifications

Item / Article	851509	851510
Model / Modèle	Integrator C15	Integrator C30
Capacity x graduation / Capacité x graduation	0 - 6 kg x 0.002 kg 0 - 15 lb x 0.005 lb	0 - 15 kg x 0.005 kg 0 - 30 lb x 0.01 lb
	6 - 15 kg x 0.005 kg 15-30 lb x 0.01 lb	15 - 30 kg x 0.01 kg 30-60 lb x 0.02 lb
Units of measure / Unités de mesure	kg, lb	
Direct PLU / PLU direct	5	
Indirect PLU / PLU indirect	260	
RS232 / USB	Yes / Oui	
40 mm label (no ingredients) / Étiquette 40 mm (pas d'ingrédients)	Yes / Oui (58 x 40 mm)	
60 mm label (ingredients) / Étiquette 60 mm (ingrédients)	Yes / Oui (58 x 60 mm)	
Operating temperature / Température d'opération	0°C - 40°C / 50°F - 104°F	
Operating humidity level % / Niveau d'opération de l'humidité %	<60% RH non-condensing / sans condensation	
Power supply / Alimentation	12 VDC 500mA adapter / internal rechargeable battery, provides 12 hours of use between charges Adaptateur 12 VDC 500mA / piles rechargeable internes 12 heures d'utilisation	
<b>Options</b>		
Optional printer with label separator kit / Imprimante en option avec trousse de séparateur d'étiquettes	853501	

A	B	C	D	E
355.6 mm / 14"	368.3 mm / 14.5"	127 mm / 5"	241.3 mm / 9.5"	342.9 mm / 13.5"

## Balance calculatrice pour le détail

Balances calculatrices pour le détail multi intervalles conçu pour toutes les entreprises qui vendent des produits à poids variables. Chargé de fonctions qui vous simplifient la vie : touches préprogrammées, interface facile à logiciel pour le téléchargement des données PLU, et plus. Que vous exploitiez un café, une épicerie fine, un magasin de bonbons, marché saisonnier, salle de cinéma ou un grand nombre de supermarchés, cette balance soutiendra vos besoins et vous aidera à être plus rentable.

### Caractéristiques

- ✓ Dispositif à multi intervalles
- ✓ 265 PLU (5 direct, 260 indirect) - mémoriser le nom, le code d'item, la vie, les ingrédients, TARE et prix unité
- ✓ Clé fonctions sauvegarde, mémoire rapide, imprime, et pré-emballage
- ✓ Port USB et sérial pour la connectivité
- ✓ Interface facile à logiciel pour le téléchargement des données PLU
- ✓ Code à barres programmable
- ✓ Grand plateau en acier inoxydable
- ✓ Grands écrans ACL avec trois niveaux de luminosité
- ✓ Pile rechargeable de 12 heures
- ✓ 80 caractères pour les ingrédients par PLU
- ✓ Formats multiples de date pour EU/Canada (conforme au CFIA)
- ✓ Calibrage de l'imprimante effectuée par le clavier de la balance
- ✓ Imprimer l'étiquette avec ou sans papier dorsal
- ✓ Caractéristiques haut de gamme – prix d'entrée de gamme
- ✓ NTEP CC 15-060
- ✓ Mesures Canada AM 5987
- ✓ Un an de garantie

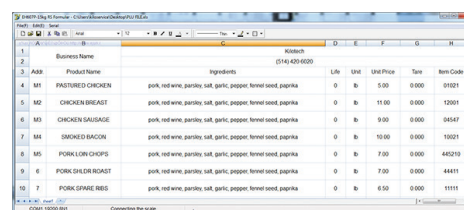
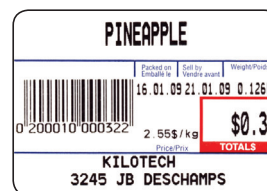

### PLU Data

Commodity Name  
Packed on Date  
Best Before Date  
Tare Weight  
Unit Price  
Ingredients

### Données PLU

Nom de produit  
Date d'emballage  
Date meilleure avant  
Poids Tare  
Prix unitaire  
Ingrédients

### Printing Data

Commodity Name (16 characters)  
Total Price (6 digits)  
Unit Price (6 digits)  
Net Weight (6 digits)  
Packed-on Date  
Best Before Date  
Store Name (2 lines of 12 characters)  
80 characters  
Ingredients

### Données imprimables

Nom de produit (16 caractères)  
Prix totale (6 chiffres)  
Prix unitaire (6 chiffres)  
Poids net (6 chiffres)  
Date d'emballage  
Date meilleure avant  
Nom du magasin (2 lignes de 12 caractères)  
80 caractères  
Ingrédients

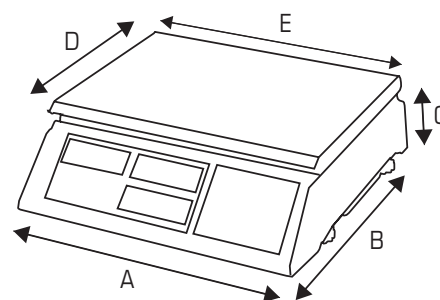

www.scaleshop.ca

The Scale Shop 1963 Ltd  
102-334 East Kent Ave S. Vancouver, B.C. VY 4N6  
Ph: 604-322-0345 email: sales@scaleshop.ca

# KILOTECH

Accrédité par Mesures Canada

